

Дискові поворотні заслінки

Дискові поворотні заслінки доступні від DN40 до DN600 і призначені для широкого промислового застосування

- » Розмір між фланцями (будівельна довжина) відповідно до EN558-1 Серії 20
- » Герметичність при 16 бар відповідно до EN558-1 Клас А
- » Внутрішнє ущільнення (вулканізоване на жорсткій основі) виключає будь-який контакт корпусу заслінки із середовищем
- » Конструкція ущільнення забезпечує відмінне зчеплення з корпусом заслінки і забезпечує чудову герметичність фланців без додаткових ущільнень
- » Форма диска забезпечує герметичність, зменшує необхідний крутний момент і знос ущільнення
- » Опорні втулки валу виготовлені з фторопласту
- » З'єднання валу з диском реалізовано за допомогою двох валів (більший прохідний переріз, Kv) виконано без додаткового кріплення (різьблення, болтів, штифтів), що зменшує ризик корозії
- » Верхній фланець заслінки відповідає стандарту ISO 5211
- » Всі деталі захищені від корозії
- » Робоча температура: від -10° до +250°C



МАТЕРІАЛИ

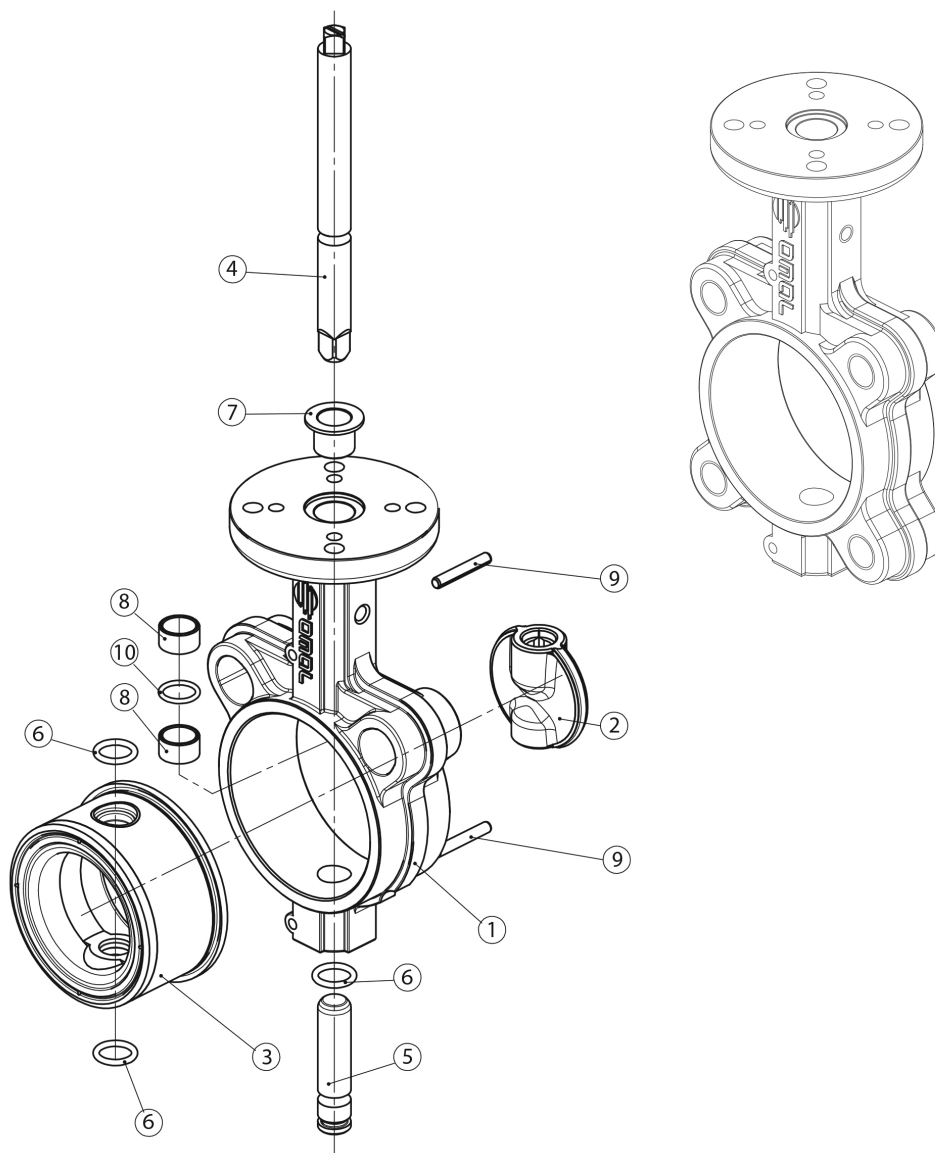

- » Втулки валу дозволяють ідеально відцентрувати вал з диском для зведення тертя до мінімуму.
- » Ущільнення вулканізовано на жорсткій основі.
- » Вал складається з двох частин, що дозволяє збільшити прохідний переріз і зменшити площу поперечного перерізу диска.
- » Диск спеціально оброблений і відполірований для кращої герметичності та зниження тертя.

МАТЕРІАЛИ		
1	Корпус	A536 65-45-12 (GGG50) (Еквівалент EN-GJS-450-10 EN-JS 1040)
2	Диск	A536 65-45-12 (GGG50) - A351 CF8M (AISI316)
3*	Ущільнення диска	EPDM-NBR
4	Верхній вал	A276 S42000 (AISI420) (Еквівалент X20CR13; 1.4021)
5	Нижній вал	A276 S42000 (AISI420) (Еквівалент X20CR13; 1.4021)
6*	Нижнє ущільнююче кільце	EPDM-NBR (з частиною з в FKM)
7*	Верхня втулка	Епоксидна смола
8	Втулка валу	Епоксидна смола з PTFE від DN40 до DN300, бронза від DN350 до DN600
9*	Пружний штифт	Неіржавна сталь
10*	Ущільнююче кільце валу	EPDM-NBR

* Компоненти комплекту запасних частин KGF...
Якщо потрібні інші матеріали клапана, будь ласка, зверніться до наших офісів.

ДІАГРАМА ВИТРАТ

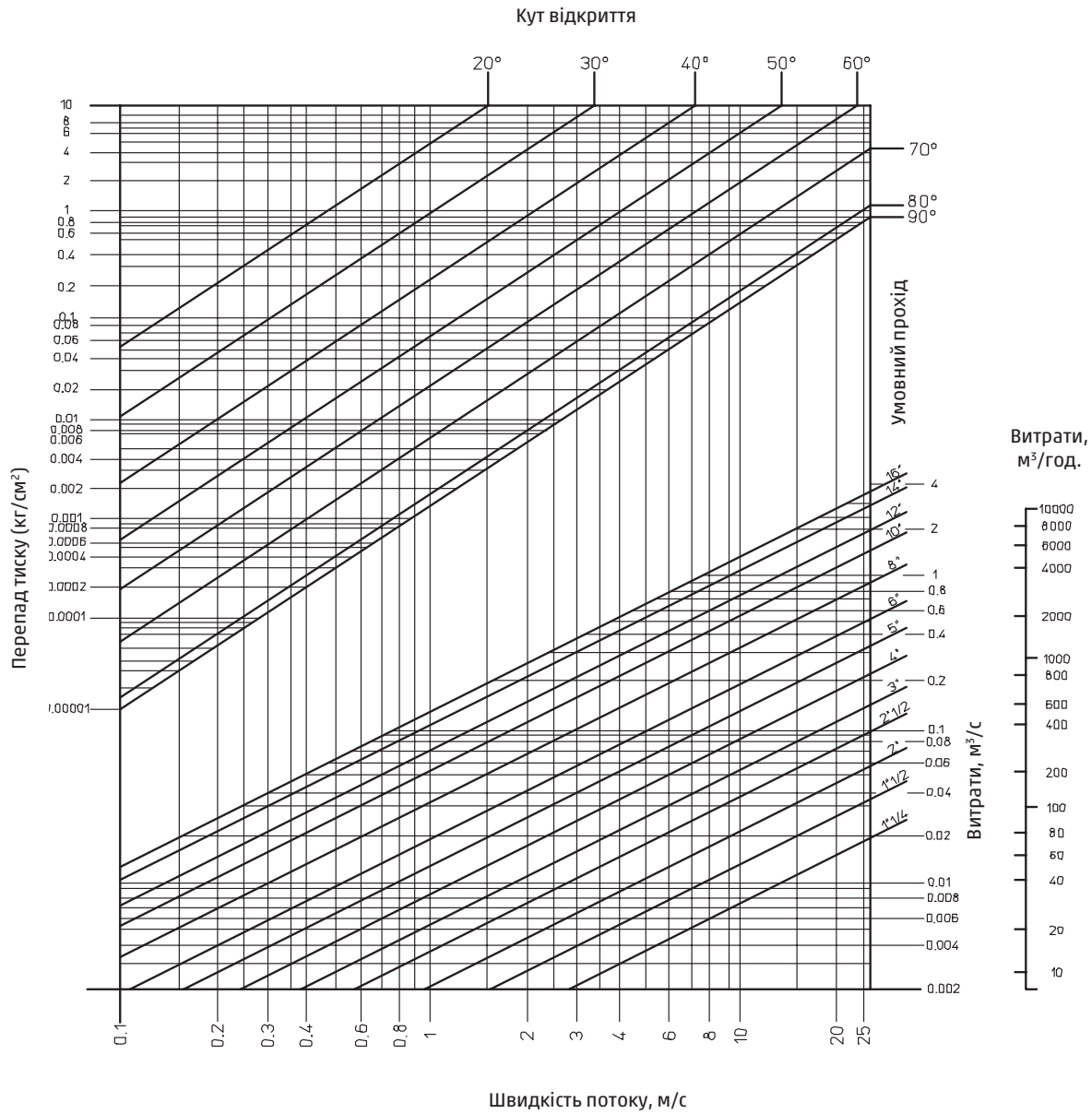

K_v - це коефіцієнт з розмірністю $\text{м}^3/\text{год.}$, що відображає витрати води при $+15^\circ\text{C}$ через клапан при перепаді тиску на вході і виході в 1 бар.

ХАРАКТЕРИСТИКИ МАТЕРІАЛІВ

МАТЕРІАЛИ / УЩІЛНЕННЯ	ХАРАКТЕРИСТИКИ	СФЕРА ЗАСТОСУВАННЯ
Cast iron A536 65-45-12 – сірий чавун	Механічний опір краще, ніж у неіржавної сталі.	Стандартно застосовується для виготовлення корпусу і диска.
Carbon steel WCB – вуглецева сталь	Відмінні механічні властивості.	Для застосування у важких умовах.
Bronze -Aluminium – бронза-алюміній	Високий опір до корозії.	Корозійні рідини, морська вода.
Rilsan coated – покриття рілсаном	Високий опір до корозії.	Стандартно застосовується для виготовлення корпусу і диска.
Stainless steel AISI 304 – неіржавна сталь AISI 304	Середній опір до корозії.	Для застосування в харчовій, хімічній та фармацевтичній промисловості.
Stainless steel AISI 316 – неіржавна сталь AISI 316	Високий опір до корозії.	Для застосування в харчовій, хімічній та фармацевтичній промисловості.
EPDM	Температура: - гранична від -40° до +150°C - робоча від -40° до +135°C Не призначений для використання з вуглеводнями.	Вода (м'яка, морська, гліколева, технічна), пара, озон, нормальні й розбавлені кислоти, оцтова кислота, спирти, каустична сода.
NBR	Відмінні механічні властивості, сумісний з мінеральними мастилами, деякими вуглеводнями та аліфатичними розчинниками. Температура: - гранична від -23° до +100°C - робоча від -23° до +82°C Не сумісний з: ацетоном, кетоном, солями азотної кислоти й хлорованими вуглеводнями.	Для застосування в нормальних умовах, стиснене повітря, холодна вода, гідравлічні рідини, метан, бутан, бензин, морська вода. Абразивні матеріали, які переносяться пневмотранспортом.
Білий NBR	Відмінні механічні властивості, сумісний з мінеральними мастилами, деякими вуглеводнями та аліфатичними розчинниками. Температура: - гранична від -23° до +100°C - робоча від -23° до +82°C Не сумісний з: ацетоном, кетоном, солями азотної кислоти й хлорованими вуглеводнями	Для застосування в нормальних умовах, стиснене повітря, холодна вода, гідравлічні рідини, метан, бутан, бензин, морська вода. Харчова промисловість. Абразивні матеріали, які переносяться пневмотранспортом.
Білий NBR на питну воду	Для застосування на питній воді. Температура: - гранична від -23° до +100°C - робоча від -23° до +82°C Не сумісний з: ацетоном, кетоном, солями азотної кислоти й хлорованими вуглеводнями.	Для застосування в нормальних умовах, стиснене повітря, холодна питна вода, гідравлічні рідини, метан, бутан, бензин, морська вода. Харчова промисловість. Абразивні матеріали, які переносяться пневмотранспортом.
Carbox NBR	Відмінні механічні властивості, сумісний з мінеральними мастилами, деякими вуглеводнями та аліфатичними розчинниками. Температура: - гранична від -23° до +100°C - робоча від -23° до +82°C Не сумісний з: ацетоном, кетоном, солями азотної кислоти й хлорованими вуглеводнями.	Для застосування на сильно абразивних рідинах та сипучих матеріалах.
HNBR	Відмінні механічні властивості, сумісний з мінеральними мастилами, деякими вуглеводнями та аліфатичними розчинниками. Температура: - гранична від -40° до +120°C - робоча від -30° до +100°C Не сумісний з: ацетоном, кетоном, солями азотної кислоти й хлорованими вуглеводнями.	Для застосування в нормальних умовах, стиснене повітря, холодна вода, гідравлічні рідини, метан, бутан, бензин, морська вода. Абразивні матеріали, які переносяться пневмотранспортом.
FKM	Високий опір до світла, тепла, навколишнього середовища, бензолної кислоти. Газонепроникний. Не призначений для використання з паром та гарячою водою. Температура: - гранична від -30° до +250°C - робоча від -10° до +190°C	Розчинники (окрім оцтового), тверді вуглеводні, кислоти, гідравлічні рідини, мастила.
Силікон	Високий механічний і хімічний опір до пари і перегрітої води. Температура: - гранична від -50° до +200°C - робоча від -50° до +160°C	Гаряче повітря та інертні гази (до 180°), перегріта вода, пара. Для застосування в харчовій промисловості.
PTFE	Високий хімічний опір до розчинників і до продуктів корозії. Не сумісний з абразивними рідинами, лужними металами (калій та натрій), газоподібним фтором. Температура: від -20° до +150°C	Для застосування в харчовій і хімічній промисловості з високо корозійними продуктами.